

RODZAJE WYPOSAŻENIA

1	2	3																		
4	5	6																		
<table border="1"> <thead> <tr> <th>Nr poz.</th> <th>Nazwa, oznaczenie znormalizowane</th> </tr> </thead> <tbody> <tr> <td>1</td> <td>Wspornik pod zamek</td> </tr> <tr> <td>2</td> <td>Zamek nakładany ryglowy 3240Z-100228-drzwi lewe-Schwepper Zamek nakładany ryglowy 3240Z-100227-drzwi prawe</td> </tr> <tr> <td>3</td> <td>Zamek nakładany zatraskowy 3827Z-109159-drzwi lewe-Schwepper Zamek nakładany zatraskowy 3827Z-109161-drzwi prawe</td> </tr> <tr> <td>4</td> <td>Komplet klamek 2210-110817-Schwepper</td> </tr> <tr> <td>5</td> <td>Ostona wkładki 4577 ZK-Schwepper</td> </tr> <tr> <td>6</td> <td>Szyld 6645 Z/2/75-109207-Schwepper</td> </tr> <tr> <td>7</td> <td>Zamknięcie na klódkę</td> </tr> <tr> <td>8</td> <td>Śruba z łb. wal. i gn. 6-kt DIN 127</td> </tr> </tbody> </table>			Nr poz.	Nazwa, oznaczenie znormalizowane	1	Wspornik pod zamek	2	Zamek nakładany ryglowy 3240Z-100228-drzwi lewe-Schwepper Zamek nakładany ryglowy 3240Z-100227-drzwi prawe	3	Zamek nakładany zatraskowy 3827Z-109159-drzwi lewe-Schwepper Zamek nakładany zatraskowy 3827Z-109161-drzwi prawe	4	Komplet klamek 2210-110817-Schwepper	5	Ostona wkładki 4577 ZK-Schwepper	6	Szyld 6645 Z/2/75-109207-Schwepper	7	Zamknięcie na klódkę	8	Śruba z łb. wal. i gn. 6-kt DIN 127
Nr poz.	Nazwa, oznaczenie znormalizowane																			
1	Wspornik pod zamek																			
2	Zamek nakładany ryglowy 3240Z-100228-drzwi lewe-Schwepper Zamek nakładany ryglowy 3240Z-100227-drzwi prawe																			
3	Zamek nakładany zatraskowy 3827Z-109159-drzwi lewe-Schwepper Zamek nakładany zatraskowy 3827Z-109161-drzwi prawe																			
4	Komplet klamek 2210-110817-Schwepper																			
5	Ostona wkładki 4577 ZK-Schwepper																			
6	Szyld 6645 Z/2/75-109207-Schwepper																			
7	Zamknięcie na klódkę																			
8	Śruba z łb. wal. i gn. 6-kt DIN 127																			

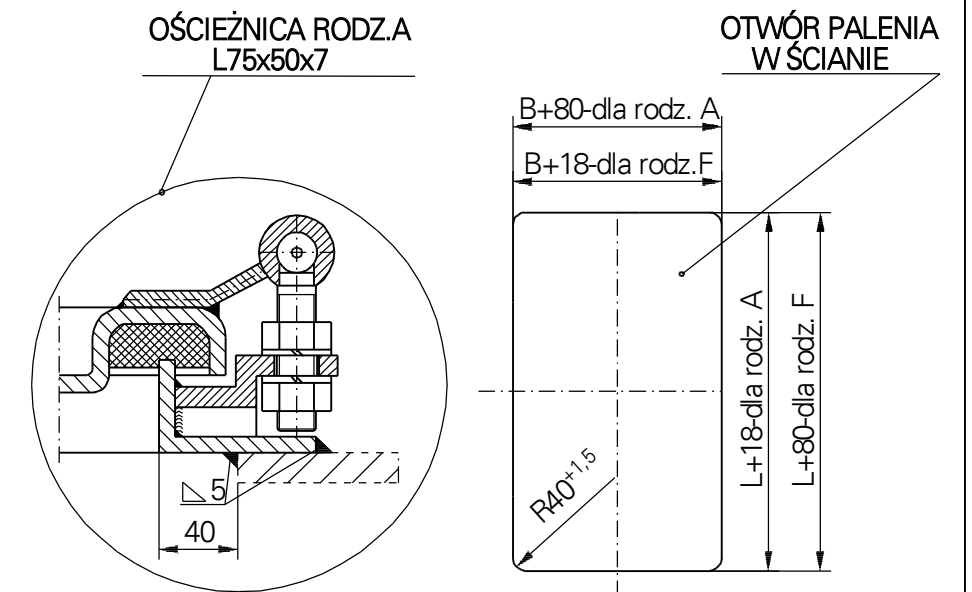

B	600	750	900
L	Masa (kg)		
1200	96	115	134
1400	108	130	152
1600	120	145	170
1800	132	160	188



LUBMOR Sp. z o.o.
 ul. Wieleńska 1, 64-980 Trzcianka
 tel. +48/67/216-22-44
 fax +48/67/216-59-40
 e-mail: lubmor@lubmor.pl
 www.lubmor.pl

**DRZWI STRUGOSZCZELNE
 JEDNOSKRZYDŁOWE STALOWE**

**KK 24-05
 34-922/A**

DRZWI STRUGOSZCZELNE JEDNOSKRZYDŁOWE STALOWE

POSTANOWIENIA OGÓLNE

Drzwi zostały opracowane i są wykonywane w oparciu o n/w przepisy i normy :

- Budowa statków – drzwi stalowe jednoskrzydłowe szczelne na warunki atmosferyczne – ISO 6042 : 1998
- Norma międzynarodowa – Budowa statków – drzwi zewnętrzne jednoskrzydłowe – wymiary w świetle PN – ISO 3796 – 1996
- Drzwi szczelne okrętowe – wymiar w świetle BN – 78/3712 – 17
- Drzwi strugoszczelne jednoskrzydłowe stalowe okrętowe BN – 80/3712 – 17.01
- Drzwi ciężkie dla statków – DIN 83100.

PRZEZNACZENIE WYROBU

Drzwi przeznaczone są głównie do montowania w stalowych ściankach statku.

WYKONANIE WYROBU

Konstrukcja skrzydła zapewnia pełną sztywność poprzez tłoczone obrzeże. Zastosowano centralne zamykanie skrzydła oraz zawiasy z regulowaną szczeliną przymyku. Elementy narażone na tarcie : (zamknięcia sworznie, tuleje) wykonane są ze stali nierdzewnej. W przypadku drzwi z iluminatorem zastosowano szybę hartowaną o grubości 12 mm.

ZAKRES DOSTAWY

Dostawa obejmuje komplet osprzętu wg poniższego zestawienia.

PODZIAŁ, OZNACZENIE I WYKOŃCZENIE

Odmiany :

- L - lewe- jak na rysunku
- R - prawe - wg lustrzanego odbicia

Rodzaje :

- bez iluminatora – bez oznaczenia
- P - z iluminatorem Ø 200

Rodzaje ościeżnic :

- F - kształt ościeżnicy – płaskownik 70 x 8
- A - kształt ościeżnicy – kątownik 75 x 50 x 7

Rodzaj wyposażenia wg szcz. X :

- 1 - bez wyposażenia
- 2 - zamknięcie na kłódkę
- 3 - zamek nakładany ryglowy
- 4 - zamek nakładany zatrzaskowy
- 5 - zamknięcie na kłódkę i wspornik pod zamek
- 6 - zamknięcie na kłódkę i zamek nakładany zatrzaskowy

Rodzaj skrzydeł :

- nie izolowane – bez oznaczenia
- W - skrzydło izolowane

Wykończenie :

- skrzydło oraz ościeżnica malowane dwukrotnie farbą epoksydową do gruntowania o łącznej grubości 40 µm. Kanał pod uszczelkę malowany dodatkowo farbą epoksydową grubo powłokową o łącznej grubości 120 µm – bez oznaczenia
- Zn - całość ocynkowana ogniowo o grubości cynku 25 µm

PRZYKŁAD OZNACZENIA

Drzwi strugoszczelne jednoskrzydłowe stalowe o wymiarach LxB = 1600x750 lewe, ościeżnica z płaskownika, zamek zatrzaskowy, zamknięcie na kłódkę, skrzydło nie izolowane, malowane.

DRZWI STRUGOSZCZELNE JEDNOSKRZYDŁOWE STALOWE 1600 x750 – L – F – 6 wg karty katalogowej nr **KK24-01/34-922/A**.

W masach drzwi nie ujęto wyposażenia dodatkowego (zamek, iluminator).
Niniejsza karta katalogowa odpowiada rysunkowi nr N24-99/34-922/A.