

RODZAJE WYPOSAŻENIA

Nr poz.	Nazwa, oznaczenie znormalizowane
1	Wspornik pod zamek
2	Zamek nakładany ryglowy 3240Z-100228-drzwi lewe-Schwepper Zamek nakładany ryglowy 3240Z-100227-drzwi prawe
3	Zamek nakładany zatrzaskowy 3827Z-109159-drzwi lewe-Schwepper Zamek nakładany zatrzaskowy 3827Z-109161-drzwi prawe
4	Komplet klamek 2210-110817-Schwepper
5	Ostona wkładki 4577 ZK-Schwepper
6	Szyld 6645 Z/2/75-109207-Schwepper
7	Zamknięcie na kłódkę
8	Śruba z t.b. wal. i gn. 6-kt DIN 127

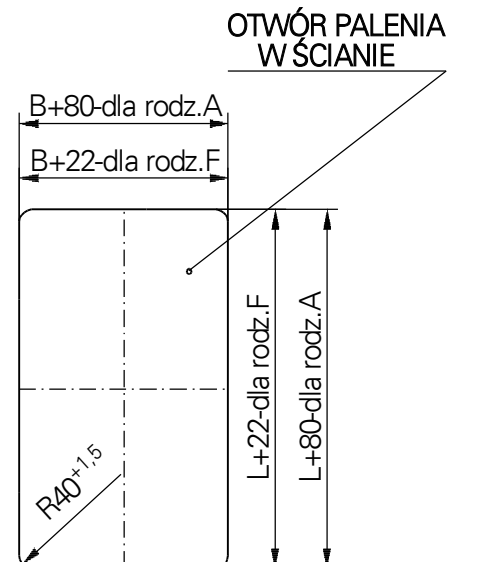

Wymiar nominalny	Wymiar		Masa (kg)
	L	B	
1350 x 680	1329	659	89
1400 x 680	1379	659	94
1680 x 680	1659	659	108
1880 x 680	1859	659	118
1680 x 830	1659	809	121
1880 x 830	1859	809	134

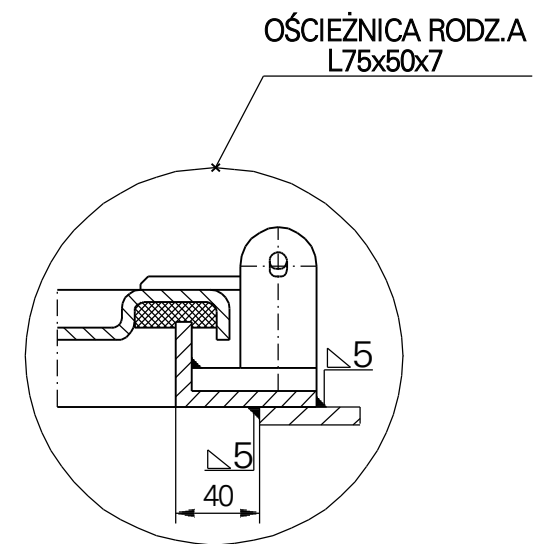

LUBMOR Sp. z o.o.

ul. Wieleńska 1, 64-980 Trzcianka
tel. +48/67/216-22-44
fax +48/67/216-59-40
e-mail: lubmor@lubmor.pl
www.lubmor.pl

**DRZWI BRYZGOSZCZELNE
JEDNOSKRZYDŁOWE STALOWE**

**KK 24-05
34-921/B**

DRZWI BRYZGOSZCZELNE JEDNOSKRZYDŁOWE STALOWE

POSTANOWIENIA OGÓLNE

Drzwi zostały opracowane i są wykonywane w powiązaniu o n/w przepisy i normy :

- Budowa statków – drzwi stalowe jednoskrzydłowe szczelne na warunki atmosferyczne wg ISO 6042 : 1998,
- Norma międzynarodowa – Budowa statków – drzwi zewnętrzne jednoskrzydłowe – wymiary w świetle wg PN – ISO 3796 – 1996,
- Drzwi szczelne okrętowe – wymiar w świetle wg BN – 78/3712 – 17,
- Drzwi bryzgoszczelne jednoskrzydłowe stalowe okrętowe wg BN – 82/3712 – 17.04,
- Drzwi bryzgoszczelne wg NS 6091

PRZEZNACZENIE WYROBU

Drzwi przeznaczone są głównie do montowania w stalowych ściankach statku.

WYKONANIE WYROBU

Konstrukcja skrzydła zapewnia pełną sztywność poprzez tłoczone obrzeże. Zastosowano indywidualne zamykanie skrzydła. Elementy narażone na tarcie (sworznie, tuleje) wykonane są ze stali nierdzewnej. W przypadku drzwi z iluminatorem zastosowano szybę hartowaną o grubości 12 mm.

ZAKRES DOSTAWY

Dostawa obejmuje kompletne drzwi z osprzętem wg poniższego zestawienia.

PODZIAŁ, OZNACZENIE I WYKOŃCZENIE

Odmiany :

- L - lewe - jak na rysunku
- R - prawe - wg lustrzanego odbicia

Rodzaje :

- bez iluminatora – bez oznaczenia
- P - z iluminatorem Ø 250
- O - okno 300x400

Rodzaje ościeżnic :

- F - kształt ościeżnicy – płaskownik 70 x 10
- A - kształt ościeżnicy – kątownik 75 x 50 x 7

Rodzaj wyposażenia wg szcz. X :

- 1 - bez wyposażenia
- 2 - zamknięcie na kłódkę
- 3 - zamek nakładany ryglowy
- 4 - zamek nakładany zatrzaskowy
- 5 - zamknięcie na kłódkę i wspornik pod zamek
- 6 - zamknięcie na kłódkę i zamek nakładany zatrzaskowy

Rodzaje skrzydeł :

- nie izolowane – bez oznaczenia
- W - skrzydło izolowane

Wykończenie :

- skrzydło oraz ościeżnica malowane dwukrotnie farbą epoksydową do gruntowania o łącznej grubości 40 µm . Kanał pod uszczelkę malowany dodatkowo farbą epoksydową grubo powłokową o łącznej grubości 120 µm – bez oznaczenia
- Zn - całość ocynkowana ogniowo o grubości cynku 25 µm

PRZYKŁAD OZNACZENIA

Drzwi bryzgoszczelne jednoskrzydłowe stalowe o wielkości nominalnej 1350 x 680 lewe z oknem, ościeżnica z płaskownika stalowego, zamknięcie na kłódkę, zamek zatrzaskowy , zamknięcie na kłódkę , skrzydło nie izolowane.

DRZWI BRYZGOSZCZELNE JEDNOSKRZYDŁOWE STALOWE 1350 x 680 – L – O – F – 6
wg karty katalogowej nr **KK24-05/34-921/B**.

W masach drzwi nie ujęto wyposażenia dodatkowego (zamek , iluminator) .
W/w karta katalogowa odpowiada rysunkowi nr N24-05/34-921/B zm. C